

Zawory kulowe nierdzewne 3 elementowe PN63 (PN50 od 2 1/2") do spawania

Materiał korpusu:	Stal nierdzewna AISI 316
Materiał kuli:	Stal nierdzewna AISI 316
Materiał rączki:	Stal nierdzewna AISI 304 pokryta tworzywem
Uszczelnienia:	NBR
Uszczelnienie kuli:	PTFE
Ciśnienie robocze:	max. 63 bar (1000 Psi); max. 50 bar od 2 1/2"
Temperatura pracy [°C]:	do +180
Zastosowanie:	Seria zaworów kulowych do zastosowań w rurociągach naftowych, chemicznych, spożywczych, farmaceutycznych, wodnych, stoczniowych, wodociągowych i kanalizacyjnych, energetycznych, hutniczych i innych systemach. Może być stosowana w różnych korozyjnych i niekorozyjnych gazach oraz cieczach. Zawory nie mają zastosowania w instalacjach pary i próżni.

Zawory kulowe 3-elementowe do spawania

Nr katalogowy	Gwint	Moment przesterowania [Nm]	D [mm]	D1 [mm]	D2 [mm]	H [mm]	H1 [mm]	h [mm]	M [mm]	L [mm]	N [mm]	R1 [mm]	R2 [mm]	K [mm]	W [mm]
FMZK3BW 12	1/2"	3.5	15	17	22	75	42	9	36	66	42	3	3	9	141
FMZK3BW 34	3/4"	4.5	20	22,5	27,3	81	48	9	36	70,6	42	3	3	9	141
FMZK3BW 1	1"	8	25	28,6	34	93	55	11	42	82	50	3	3,5	11	162
FMZK3BW 114	1 1/4"	10	32	36	42,7	98	60	11	42	97	50	3	3,5	11	162
FMZK3BW 112	1 1/2"	16	38	43	48,7	109	70	15	50	108,6	70	3,5	4,5	14	188
FMZK3BW 2	2"	20	50	54	61	124	85	15	50	124,5	70	3,5	4,5	14	188
FMZK3BW 212	2 1/2"	40	64	68	76,5	151	105	18,5	70	160	102	4,5	5,5	17	233
FMZK3BW 3	3"	50	76	84	90	160	114	18,5	70	180	102	4,5	5,5	17	233
FMZK3BW 4	4"	70	96	104	115	172	128	18,5	70	222	102	4,5	5,5	17	330

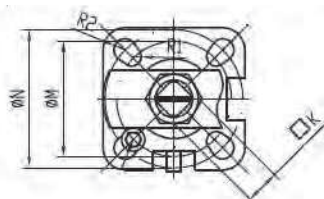
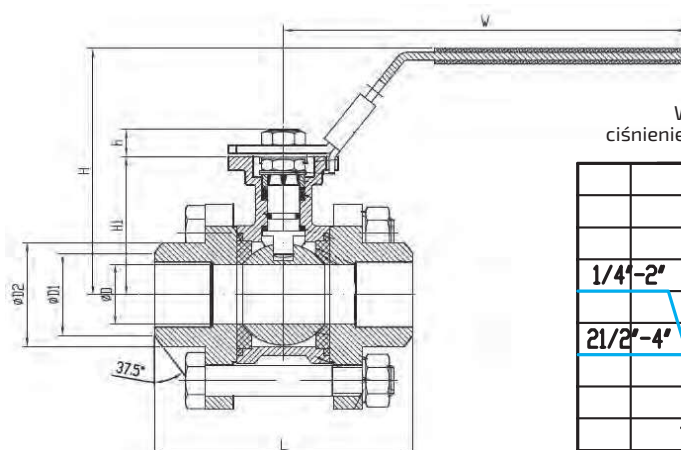
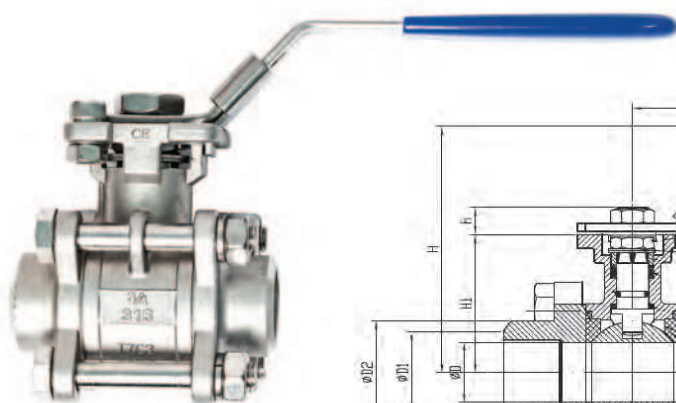

Wykres ciśnienie/temperatura

